

Im besonderen in der Medizintechnik sind flexible und technologisch zukunftsorientierte Lösungen gefragt. Mit Mühlbauer haben Sie den leistungsfähigen und erfahrenen Partner an Ihrer Seite.

Wir fertigen anspruchsvolle Teile, Baugruppen und Gesamtsysteme für alle medizinisch-technischen Anwendungsbereiche. Die Produktion findet in speziellen Räumen statt, um die hohen Anforderungen unserer Kunden erfüllen zu können.

Fragen Sie uns, wir bieten Ihnen:

- Prototypenfertigung
- Nullserienfertigung
- Kleinserien
- Serienfertigung

Gerne informieren wir Sie zu den Aufgabenstellungen

- Arbeitshilfen für den OP-Bereich
- Konstruktive Weiterentwicklung von OP-Zubehör

Präzisionsinstrumente

für komplexe Lösungen.

Unter anderem bieten wir Ihnen in unseren hochmodernen Fräszentren:

- Zerspaltung von technischen Kunststoffen
- Zerspaltung von Titan- und Tantallegierungen
- eigene Messtechnik mit optischem und tastendem Mess-Equipment

Unsere Zertifizierungen

ISO 9001 - Qualitätsmanagement



EN 9100 - Luft- und Raumfahrt



EN ISO 13485 - Medizinprodukte



Ihr Ansprechpartner ist
Stefan Reiner, Technischer Vertrieb

mühlbauer MASCHINENBAU GmbH
Fon: +49 9971 8549-15
sreiner@muehlbauer-runding.de

mühlbauer TECHNOLOGIE GmbH
Raindorfer Str. 12
D - 93486 Runding

www.muehlbauer-runding.de

Hochpräzise Komponenten

für die HighTech-Medizin.

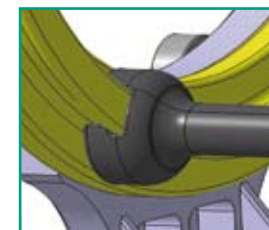
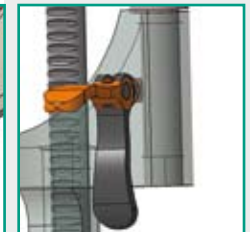
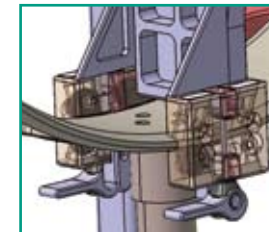

Das Unternehmen Mühlbauer produziert auf rund 6.500m² am Stammsitz in Runding/Bayern und expandiert aufgrund wachsender Kundenanforderungen permanent. Unsere erfahrenen Mitarbeiter werden ständig geschult, sind hochqualifiziert und hochmotiviert.

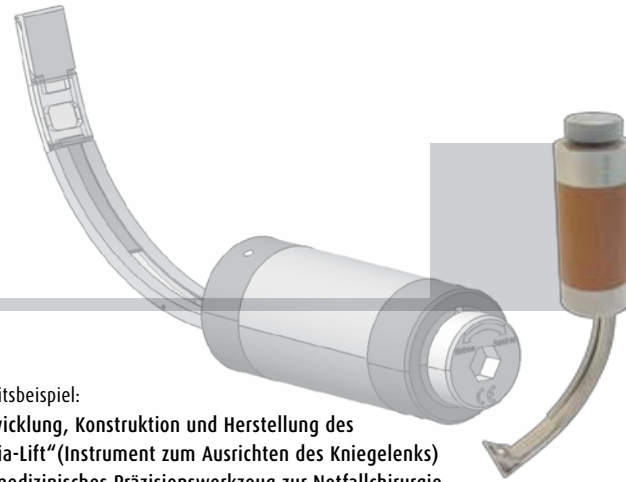

Arbeitsbeispiel:
■ **Entwicklung, Konstruktion und Herstellung des „Tibia-Lift“ (Instrument zum Ausrichten des Kniegelenks) als medizinisches Präzisionswerkzeug zur Notfallchirurgie**

Besonderheit: Produktinnovation aufgrund Materialmix aus chirurgischen Stählen, Griffelement aus HGW (verdichtetes Textilgewebe)

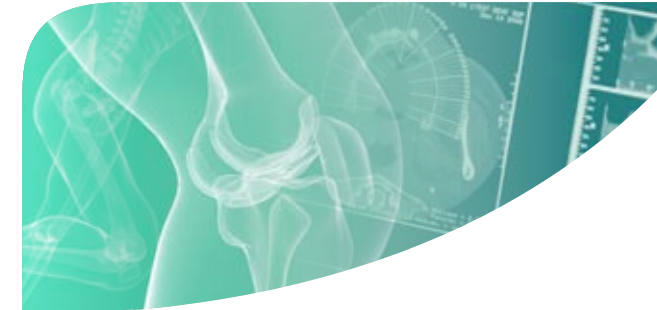

Wir entwickeln und realisieren für Sie medizinische und chirurgische Werkzeuge u. a. unter Verwendung von

- Titan
- Wolfram
- Chirurgische Stähle
- PEEK

Höchste Anforderungen

für die Medizin von morgen.

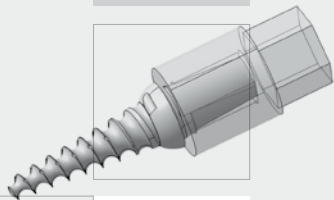
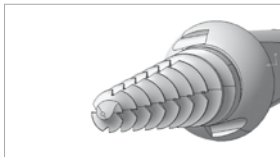

Arbeitsbeispiel:

■ **Entwicklung und Fertigung des Projektes „Kiefernagel“**

Material: Zirkoniumoxyd

Fertigungstoleranz: $\pm 0,005$ mm

Besonderheit: Produktinnovationen aufgrund der besonderen geometrischen Spezifikationen

Unsere bewiesenen Kernkompetenzen und unser Know-how entlang der gesamten Wertschöpfungskette profilieren uns zu Ihrem leistungsfähigen Partner der Medizintechnik. Unsere Fertigung zeichnet sich aus durch alle Fertigungsschritte wie CNC-Fräsen, Schweißen, Montage, Aluminiumgiessen und die dazugehörige Messtechnik.

Zur Realisierung bedienen wir uns dem Formenbau, Sondermaschinenbau, Robotik, der Anlagen- und Prozessautomation. Unsere Leistungen sind u.a.

- Entwicklung
- Konstruktion
- Prototyping
- Fertigung
- Montage
- Systemlösungen

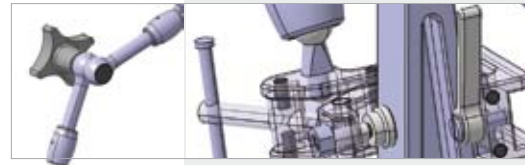
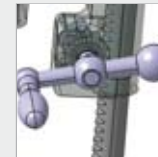

Arbeitsbeispiel:

■ **Chirurgisches Präzisionsinstrument zum Einbringen von Implantaten in den Körper**

Besonderheit: Prototypenherstellung in der Entwicklungsphase, Begleitung der Testphase in der Klinik. Schnellverschluss zum Patent angemeldet, mechanische Belastungstests, Verifizierung des Fertigungsprozesses